

## Manguito Reducido

### MEDIDAS

| D1xD2  | H   | L   | PN |
|--------|-----|-----|----|
| 32x25  | 63  | 117 | 16 |
| 50x32  | 91  | 160 | 16 |
| 63x50  | 105 | 180 | 16 |
| 75x50  | 127 | 225 | 16 |
| 75x63  | 127 | 225 | 16 |
| 90x50  | 152 | 233 | 16 |
| 90x63  | 152 | 235 | 16 |
| 90x75  | 152 | 254 | 16 |
| 110x63 | 174 | 300 | 16 |
| 110x75 | 182 | 275 | 16 |
| 110x90 | 182 | 295 | 16 |

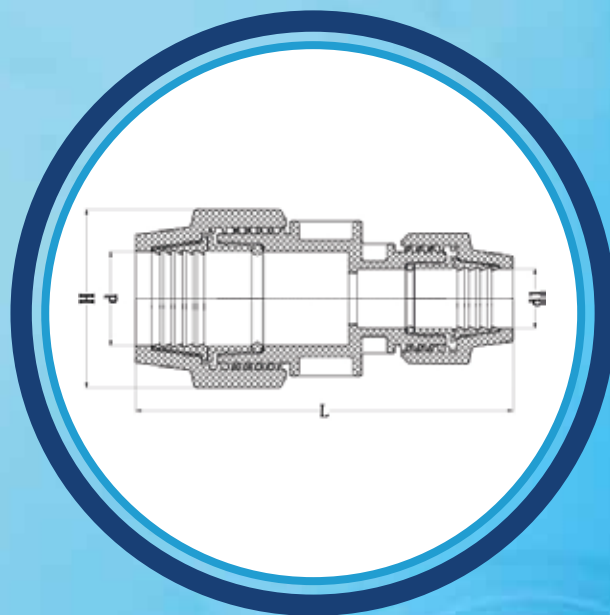

### ESPECIFICACIONES

- Presión de trabajo: 230 PSI (PN16).
- Conexiones rápidas y seguras.
- Libre de corrosión y óxido.
- Cuerpo y tuercas en polipropileno con alta resistencia a los rayos U.V

### PRESIONES DE TRABAJO

los racores de compresión permiten la máxima presión de trabajo(PN~PFA\*), de 16 bar(UNI 9562) para los diámetros de 16mm a 63mm y PN10 bar para diámetros de 75mm a 110mm, a la temperatura de 20°C.la máxima admisible de presiones de trabajo relacionados con la duración de la presión y temperatura..



## Manguito Reducido

### MATERIALES

| Partes |                    | Material   |
|--------|--------------------|--|
| A      | Cuerpo             | Co-polímero de polipropileno (PP-B) de las propiedades mecánicas excepcionales incluso a alta temperatura.     |
| D      | Bloqueo de Bush    | Material de polipropileno  |
| B      | Tuerca             | Polipropileno con tinte, maestro de la alta estabilidad a los rayos UV y al calor (grado según norma DIN54004) |
| C      | Anillo de fijación | Resina Polyacetal (POM) con una alta resistencia mecánica y la dureza  |
| E      | Junta tórica       | Elastomérica especial caucho acrilonitrilo (EPDM) para uso alimentario   |



### APLICACIONES

- Manguera de polietileno de baja y alta densidad.
- Montajes de sistemas de riego.
- Acometidas domiciliarias de tuberías de HDPE

### Normas

Dimensiones: UNI 9561  
 Presión de trabajo: UNI 9562, DIN 8076-3, norma ISO 14236, BRL-K03.  
 Tubos de polietileno (PE): UNI 7990, DIN 8074, UNI EN 12201  
 Temas: UNI ISO7/1, UNI EN 10026-1, ANSI ASME B1-20.1  
 Bridas: DIN 2501-1, UNI EN 1452-3 7005-2.es

### PAUTAS BÁSICAS DE INSTALACIÓN

- 1) Tomar la medida (con un utensilio adecuado) desde el fondo-tope del cuerpo de accesorio hasta la tuerca completamente roscada. Marcar la medida en el tubo.
- 2) Aflojar (desenroscar) la tuerca unas 2 vueltas y colocar el tubo hasta que la marca hecha en él entre por la tuerca.
- 3) Apretar (roscar) la tuerca con la mano. Asegurarla con dos llaves (sujetando la tuerca y el cuerpo) para el apriete total del accesorio.